



PRADŽIA

Pasirenk tikram nuotykiui – išspręsk šios nuotaikingos knygelės galvosūkius!

Galėsi rinktis iš daugiau nei 100 galvosūkių. Spręsk juos tokia seka ir tokiu tempu, kaip tau patinka. Kiekviename galvosūkyje palikta vietos įrašyti tavo atsakymus, o kai baigsi, galėsi pasitikrinti juos su atsakymais knygelės pabaigoje.

Prieš spręsdamas kiekvieną galvosūkį, perskaityk nurodymus. Nesijaudink, jei tai padaryti teks keletą kartų, kol taps aišku, kas juose rašoma. Geriausia atsakymus rašyti pieštuku: jei suklysi, galėsi ištrinti (o tada mėgink iš naujo!).

Kiekvieno puslapio viršuje palikta vietos įrašyti, per kiek laiko tau pavyko išspręsti galvosūkį. Jei bandysi tai padaryti vėliau, matysi, ar pasisekė išspręsti geičiau.

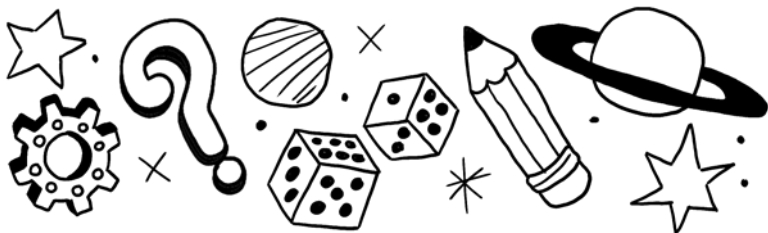

PRADŽIA

Jei užstrigsi, gali pasiklausti suaugusiųjų, bet ar žinai, kad esi protingesnis už juos? Užaugus tavo smegenys atsikratys daugybės informacijos, kuri, suaugusiųjų manymu, daugiau nebereikalinga, o tai reiškia, kad kol kas spręsti šiuos galvosūkius tau seksis geriau nei vyresniems žmonėms.

Jei jau **VISAI** užstrigsi, dirstelėk į atsakymus knygelės pabaigoje, o tada pasistenk suvokti, kaip galėjai rasti sprendimą pats.

Sėkmės ir smagiai praleisk laiką!



Susipažink su galvosūkių sumanytoju Garetu Muru!

Daktaras Garetas Mura – tikras galvosūkių meistras ir smegenis treniruojančių knygelių autorius.

Jis sukūrė protą lavinančių užduočių svetainę *BrainedUp.com* ir administruoja kitą tokią – *PuzzleMix.com*. Garetas baigė Kembridžo universitetą ir turi filosofijos mokslų daktaro laipsnį, dabar universitete jis moko kompiuterius suprasti žodinę anglų kalbą.



LOGINIAI
GALVO-
SŪKIAI
prasideda!



Šiuose galvosūkiuose tau reikia nubrėžti vieną liniją, kuri eina per kiekvieno balto kvadratėlio vidurį, brėžti gali tik horizontaliai ir vertikalčiai.

Kad suprastum, kaip reikia spręsti šį galvosūkį, pasinagrinėk pavyzdį, ir tada pamėgink tai padaryti apačioje pateiktuose paveikslėliuose.

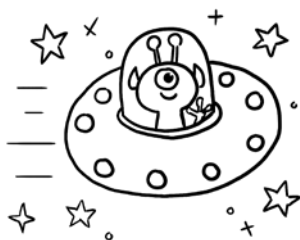
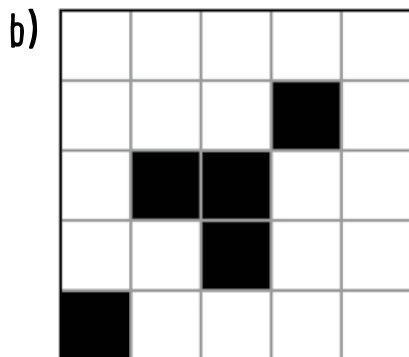
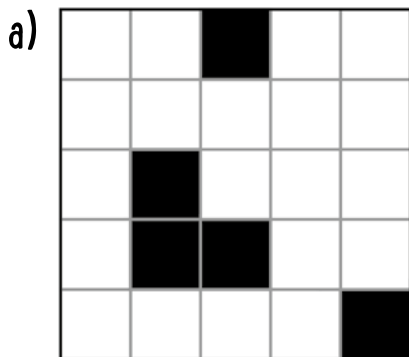
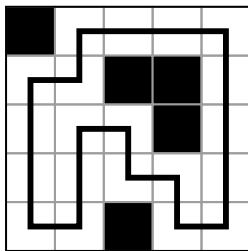



LAIKAS

2 GALVOSŪKIS

Sujunk horizontāliomis ir vertikāliomis līnijomis visas planētas j porās tāip, kad kiekvienoje poroje būtu viena planēta šēšēlyje ir viena ne. Līnijas negali kirsti planētu ir viena kitos.

Šīame pavyzdyje parodyta, kaip reikia jungti.

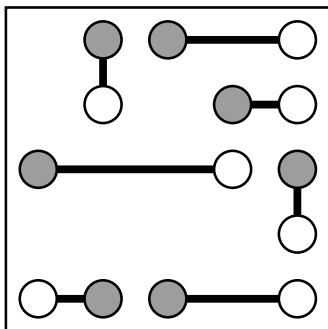
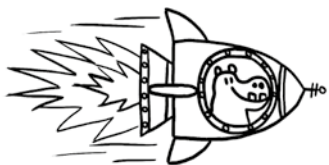

Užuomina: pradėk nuo pirmo apskritimo šioje eilutėje.

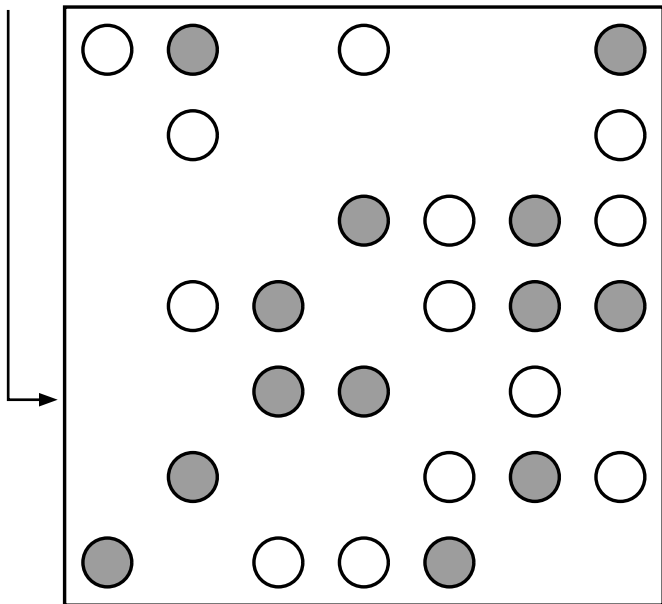



Padėk kosminiam šuneliui išspręsti galvosūkį „Ne keturi jokia kryptimi“. Į kiekvieną tuščią kvadratėlį įrašyk X arba O taip, kad nei vertikaliai, nei horizontaliai, nei įstrižai nebūtų keturių ar daugiau X arba O.

Štai išspręsto galvosūkiio pavyzdys. Atkreipk dėmesį, kad paeiliui nėra keturių tokių pačių simbolių.

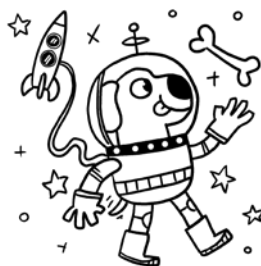

○	×	×	×	○	×
×	○	×	○	×	×
○	×	○	×	○	○
○	×	○	×	○	×
×	○	×	○	×	×
○	○	×	×	○	○

○	×	○	○	×	×
×	○		○		
○	○			×	
○		×	×		×
○	○		○	×	○
×		○	○		○



Kad išspręstum šiuos sudoku galvosūkius, įrašyk į kiekvieną tuščią kvadratėlį skaičius nuo 1 iki 4 taip, kad nė vienas skaičius nesikartotų jokiaje eilutėje, stulpelyje ar paryškintame 2×2 langelių kvadrate.

a)

	2	1	
1			2
4			3
	3	4	

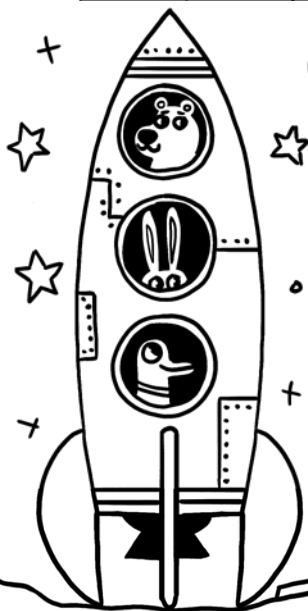

b)

		1	
	1		
		3	
	4		



5 GALVOSŪKIS

Jei nori išspręsti galvosūkius kitame puslapyje, užpildyk tuščius kvadratėlius taip, kad kiekviename tinklelyje būtų visi skaičiai nuo 1 iki 16. Yra tik viena taisyklė: pradėk nuo 1 ir eik kvadratiniais prie 2, 3, 4 ir taip toliau paeiliui. Judėti galima į kairę, dešinę, aukštyn ir žemyn, bet ne įstrižai.

Šiame pavyzdyje parodyta, kaip reikia spręsti.

10	9	8	1
11	12	7	2
16	13	6	3
15	14	5	4

